

Tableta de escritura y dibujo LCD04

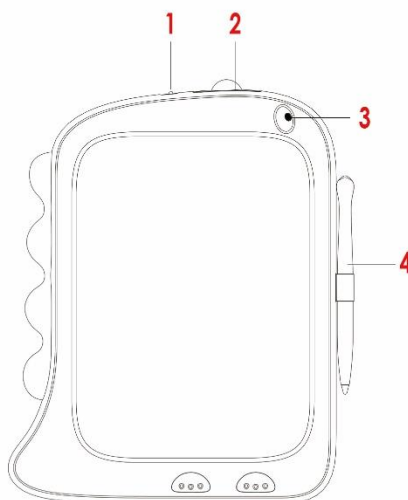

Manual de Instrucciones

Partes de la tableta



1. Bloqueo de borrado

2. Compartimiento de la batería

3. Botón de borrado

4. Bolígrafo

Modo de uso

- Para una mejor experiencia de escritura y para evitar daños en la superficie de la pantalla, utilice el lápiz óptico incluido con este producto.
- Elimine con un solo clic sus dibujos y notas pulsando el botón de borrado.

Botón de bloqueo

Deslice a la derecha el interruptor para bloquear el borrado, para evitar que se borre el contenido de la pantalla por error y hacia la izquierda para permitir el borrado.

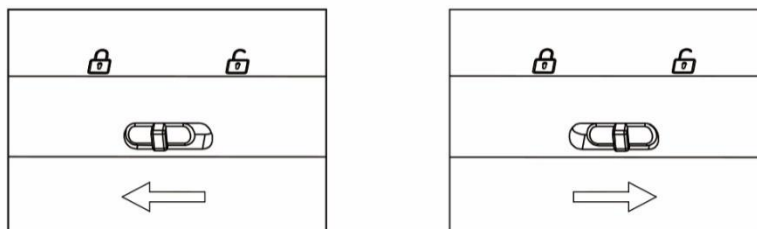

Nota: El interruptor de bloqueo viene desactivado de fábrica.

Batería

La pila que utiliza este equipo no es recargable; ésta debe colocarse con la polaridad correcta; la pila agotada debe retirarse del juguete; los terminales de alimentación no deben cortocircuitarse; el tipo de pila que puede utilizarse es una pila de botón de 3V CC. Consulte el siguiente indicador de secuencia de sustitución para extraer e introducir la pila:

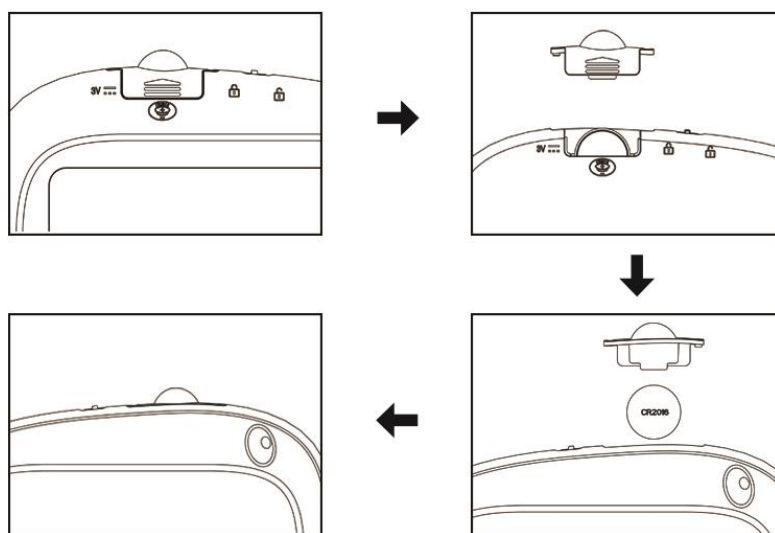

Sustitución de la pila: Retire el tornillo de seguridad y extraiga el portapilas, retire la pila, coloque una pila de botón CR 2016 [3V] nueva e introduzca el portapilas nuevamente en la ranura.

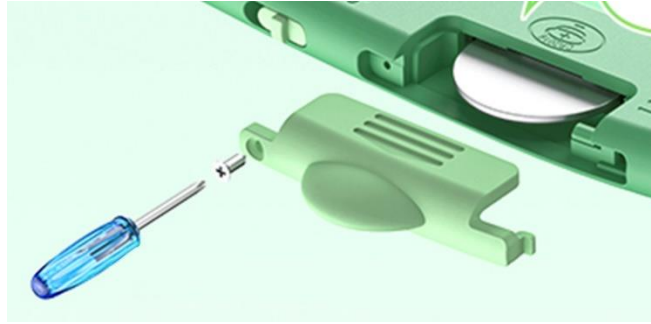

Mantenimiento

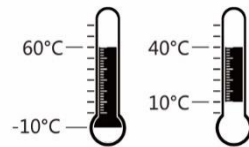

Método de limpieza: Limpie sólo con un paño suave sin detergentes o químicos.

Temperatura de almacenamiento: -10°C - 60°C

Temperatura de funcionamiento: 10°C - 40°C

Advertencia



- No utilice una presión excesiva ni elementos que puedan dañar la pantalla.
- Este producto NO puede transferir datos con otros dispositivos electrónicos.
- Este producto no es resistente al agua, evite su uso en ambientes húmedos.
- Evite la exposición a la luz solar directa y prolongada.

Precauciones

- Este producto contiene piezas pequeñas y no es adecuado para niños de 3 años o menos.
- No desarme este dispositivo sin autorización.